

CROCHETS DE GARDE-ROBE

QUINCAILLERIE GÉNÉRALE

CROCHETS DE GARDE-ROBE – CHAPEAU ET MANTEAU

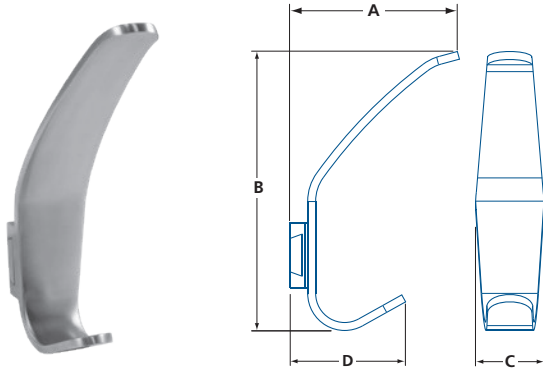

- Crochet contemporain en acier inoxydable
- Montage dissimulé
- Quincaillerie de montage incluse : vis à bois, ancrages en plastique et clé hexagonale

MODÈLE	FINI	MATÉRIAU	A	B	C	D	/BOÎTE
5804	32D	Acier inoxydable	17/16 (37)	515/16 (151)	39/16 (90)	21/2 (64)	4

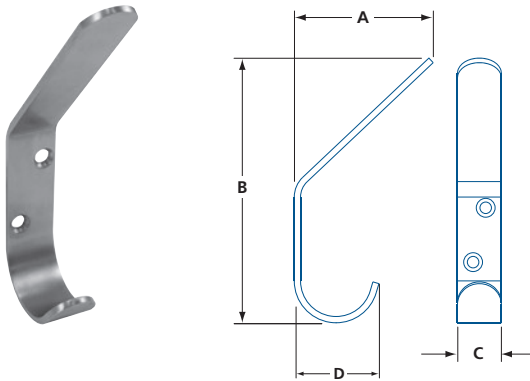

- Crochet contemporain en acier inoxydable
- Quincaillerie de montage incluse : vis à bois, ancrages en plastique

MODÈLE	FINI	MATÉRIAU	A	B	C	D	/BOÎTE
5802	32D	Acier inoxydable	3/4 (19)	51/2 (140)	29/16 (58)	13/4 (44)	10

PO (MM)

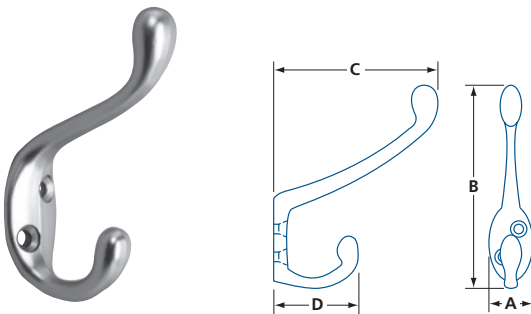

- Crochet traditionnel pour chapeau et manteau
- Quincaillerie de montage incluse : vis à bois

MODÈLE	FINI	MATÉRIAU	A	B	C	D	/BOÎTE
3543	BP, CHR, C26D	Zinc coulé sous pression	13/16 (20,6)	31/2 (89)	2 (50,8)	49/16 (40)	10
3545	BP, CHR	Zinc coulé sous pression	1 (25,4)	45/8 (118)	31/2 (89)	2 (50,8)	10

PO (MM)

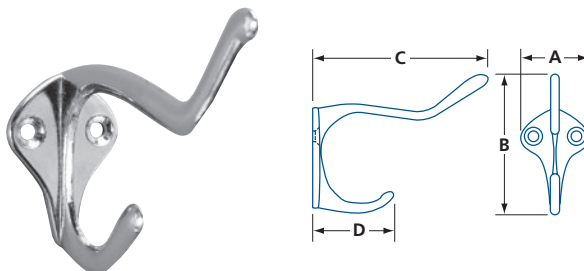

- Crochet traditionnel pour chapeau et manteau
- Quincaillerie de montage incluse : vis à bois

MODÈLE	FINI	MATÉRIAU	A	B	C	D	/BOÎTE
6206	BP, CHR	Zinc coulé sous pression	11/8 (28,6)	21/4 (57)	23/4 (70)	13/8 (34)	10

PO (MM)